

# OSADNIK PROSTY TYP 932

## CHARAKTERYSTYKA:

Średnica	-	15 -200 mm;
Ciśnienie	-	160 bar;
Temperatura	-	do 560°C;
Medium	-	woda, para wodna i inne neutralne ciekłe i gazowe substancje a także paliwa ropopochodne.

## WYKONANIE: typ / przyłącza / materiał kadłuba / inne

Przykład: 932 / --- / --- / ---

Przykład: 932 / S / U / AS

Przyłącza	Znak	Materiał kadłuba	Znak	Inne	Znak
Kołnierze	---	(P250GH) C 22.8 lub GP240GH	---	Standardowy bez korka spustowego	---
Do spawania	<b>S</b>			Z korkiem spustowym	<b>AS</b>
Do spawania	<b>SW</b>	16Mo3 lub G20Mo5	<b>U</b>		
Z wewnętrznym gwintem	<b>G</b>	13CrMo4-5 lub G17CrMo5-5	<b>A</b>		

## ZASTOSOWANIE:

Osadniki przeznaczone są dla ochrony urządzeń technologicznych przed zanieczyszczeniami mechanicznymi. Osadnik zatrzymuje wszystkie stałe cząstki, których rozmiary przekraczają wymiary oczek filtra. Na indywidualne zamówienie dostarcza się osadniki z korkiem spustowym

DN 15 - 40

DN 50 - 200

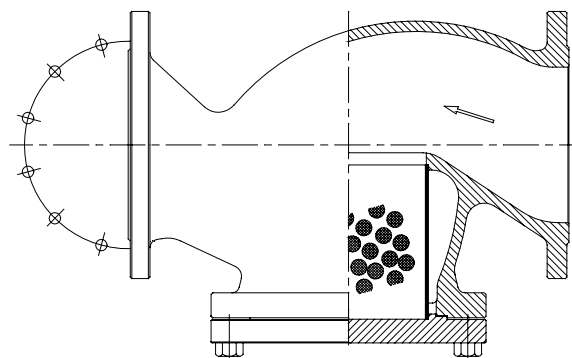
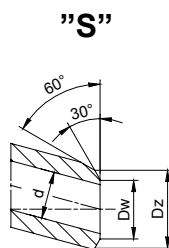
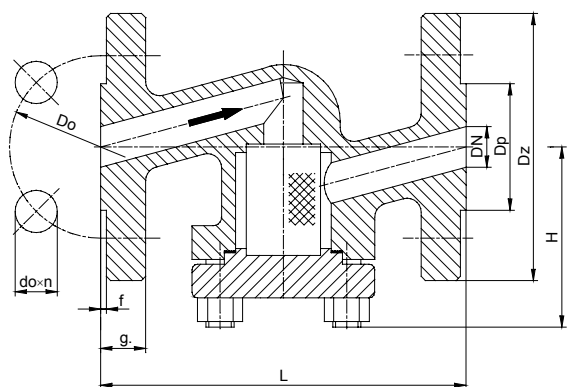

"G"

"SW"

Korek spustowy  
(na zamówienie)

"AS"

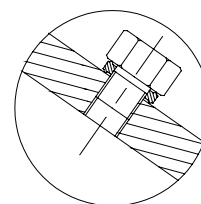
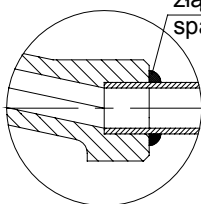
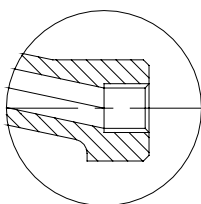

# WK



FABRYKA ARMATURY PRZEMYSŁOWEJ

„WAKMET” spółka jawna

Kaczmarek, Krzywdziński, Wachowski, Wilczyński  
Bodzanów 75 48-340 GŁUCHOŁAZY 1

tel. +48(077) 439-40-20, fax +48(077) 439-18-72

e-mail: wakmet@wakmet.com.pl

http: www.wakmet.com.pl

## MATERIAŁY:

Wykonanie	Standardowe	U	A	Standardowe	U	A
Część	T <sub>MAX</sub> 450°C	T <sub>MAX</sub> 530°C	T <sub>MAX</sub> 560°C	T <sub>MAX</sub> 450°C	T <sub>MAX</sub> 530°C	T <sub>MAX</sub> 550°C
	DN 15 - 40			DN 50 - 200		
Kadłub, pokrywa	(P250GH) C22.8 (1.0460)	16Mo3 (1.5415)	13CrMo4-5 (1.7335)	GP240GH (1.0619)	G20Mo5 (1.5419)	G17CrMo5-5 (1.7357)
Wkład filtracyjny	X6CrNiTi18 10 (1.4541)					
Uszczelnienie pokrywy	Grafit + stal austenityczna					

## WYMIARY:

Standardowe - kołnierze												Do spawania "S"			
DN	d	Dz	Dp	Do	do	n	L	g.	f	H	Masa	Dz	Dw	L	Masa
15	14	105	45	75	14	4	210	20	2	70	4,00	22	17	160	2,70
20	19	130	58	90	18	4	230	22	2	75	6,20	28	21	160	2,70
25	23	140	68	100	22	4	230	24	2	75	8,30	35	27	160	2,70
32	30	155	78	110	22	4	260	24	2	95	11,50	44	34,5	230	5,20
40	38	170	88	125	22	4	260	28	3	95	14,80	50	43	230	7,70
50	45	195	102	145	26	4	300	30	3	140	15,70	62	52,5	300	12,90
65	62	220	122	170	26	8	340	34	3	170	37,50	77	65	340	26,30
80	73	230	138	180	26	8	380	36	3	195	40,30	91	76,5	380	27,50
100	94	265	162	210	30	8	430	40	3	200	54,00	117	98,5	430	37,20
125	120	315	188	250	33	8	500	44	3	225	76,00	144	120,5	500	48,90
150	144	355	218	290	33	12	550	44	3	300	151,00	172	144,5	550	101,10
200	195	430	285	360	36	12	650	60	3	400	215,00	223	189	650	135,00

## DANE TECHNICZNE:

Materiał kadłuba	PN	Najwyższe ciśnienie robocze przy temperaturze czynnika																
		20°C	100°C	150°C	200°C	250°C	300°C	350°C	400°C	450°C	480°C	500°C	510°C	520°C	530°C	540°C	550°C	560°C
(P250GH)C 22.8 (1.0460)	160	160,0	160,0	160,0	144,8	129,5	114,3	99,1	83,8	52,5	-	-	-	-	-	-	-	-
16Mo3 (1.5415)	160	160,0	160,0	160,0	160,0	156,1	137,1	129,5	121,9	118,0	89,7	70,8	57,8	44,9	35,8			
13CrMo4-5 (1.7335)	160	160,0	160,0	160,0	160,0	160,0	159,2	152,3	144,7	137,1	117,4	104,3	87,9	71,6	59,4	46,4	37,3	30,4
GP240GH (1.0619)	160	160,0	126,3	115,8	105,3	96,2	87,2	81,3	78,2	49,9	-	-	-	-	-	-	-	-
G20Mo5 (1.5419)	160	160,0	132,7	123,4	114,3	106,7	99,2	93,3	90,2	87,2	65,5	51,1	-	-	-	-	-	-
G17CrMo5-5 (1.7357)	160	160,0	160,0	160,0	160,0	160,0	160,0	160,0	152,3	110,5	84,1	61,7	54,7	47,7	40,7	33,7	26,7	-

## Siatka

- 100 oczek/cm<sup>2</sup>; wymiar oczka 0,6 mm - wykonanie standardowe
- 200 oczek/cm<sup>2</sup>; wymiar oczka 0,35 mm;
- 400 oczek/cm<sup>2</sup>; wymiar oczka 0,25 mm;
- 600 oczek/cm<sup>2</sup>; wymiar oczka 0,1 mm;

## MONTAŻ I EKSPLOATACJA:

**MONTAŻ OSADNIKA NA INSTALACJI I JEGO OBSŁUGA POWINNY BYĆ WYKONYWANE PRZEZ ORGANIZACJE POSIADAJĄCE UPRAWNIENIE NA DANY RODZAJ PRAC. PERSONEL TYCH ORGANIZACJI POWINIEN BYĆ KWALIFIKOWANY.**

Przed montażem osadnika konieczne jest oczyszczenie rurociągu z zanieczyszczeń mechanicznych. Należy sprawdzić zgodność parametrów czynnika z parametrami osadnika.

Osadnik zaleca się montować na rurociągu w położeniu poziomym, pokrywą skierowaną w dół. Należy zwrócić uwagę na to, aby kierunek przepływu płynącego czynnika był zgodny z kierunkiem strzałki znajdującej się na kadłubie osadnika i żeby osadnik nie znajdował się pod obciążeniem momentów sił pochodzących od ciężaru rurociągu i osprzętu. Możliwe jest także instalowanie osadnika w położeniu pionowym dla przepływu czynnika z góry na dół.

Zaleca się przeprowadzanie czyszczenia osadnika po każdym zatrzymaniu instalacji, po remoncie, przy wykryciu strat ciśnienia, przed początkiem sezonu grzewczego. W celu oczyszczenia osadnika trzeba zdjąć pokrywę, wyjąć element filtracyjny i przepłukać go mocnym strumieniem wody. Po osuszeniu należy go włożyć w kadłub osadnika i zamknąć pokrywę.

Producent zastrzega sobie zmiany treści i formy niniejszej karty katalogowej bez powiadomienia.