

ZAWÓR ZAPOROWY TYP 218MC

CHARAKTERYSTYKA:

- Średnica - 15 -100 mm;
 - Ciśnienie - 40 bar (możliwe jest wykonanie z kołnierzami na 6, 10, 16, 25 bar);
 - Temperatura - do 450°C ;
 - Medium - woda, para wodna , substancje żrące i cuchnące oraz inne substancje neutralne ciekłe i gazowe a także paliwa ropopochodne.
- Ze względu na zastosowanie stożkowego grzyba oraz stelliteowanych powierzchni uszczelniających zawory te są szczególnie zalecane do chloru.**

WYKONANIE: typ / przyłącza / materiał kadłuba / rodzaj grzyba i pierścienia grzyba / inne

Przykład: 218M / --- / --- / --- / ---

Przykład: 218M / D / --- / --- / ---

Przyłącza	Znak	Materiał kadłuba	Znak	Rodzaj grzyba i pierścienia grzyba	Znak	Inne	Znak
Kołnierze-standard	---	(P250GH) C 22.8	---	Standardowy	---	-----	---
Kołnierz z rowkiem „ D ”	D	lub GP240GH	---				

ZASTOSOWANIE:

Zawory zaporowe z uszczelnieniem mieszkowym przeznaczone są do otwarcia i przerwania przepływu medium, dla którego wymagana jest całkowita szczelność. Nie wolno ich stosować jako zawory regulacyjne do dławienia przepływu.

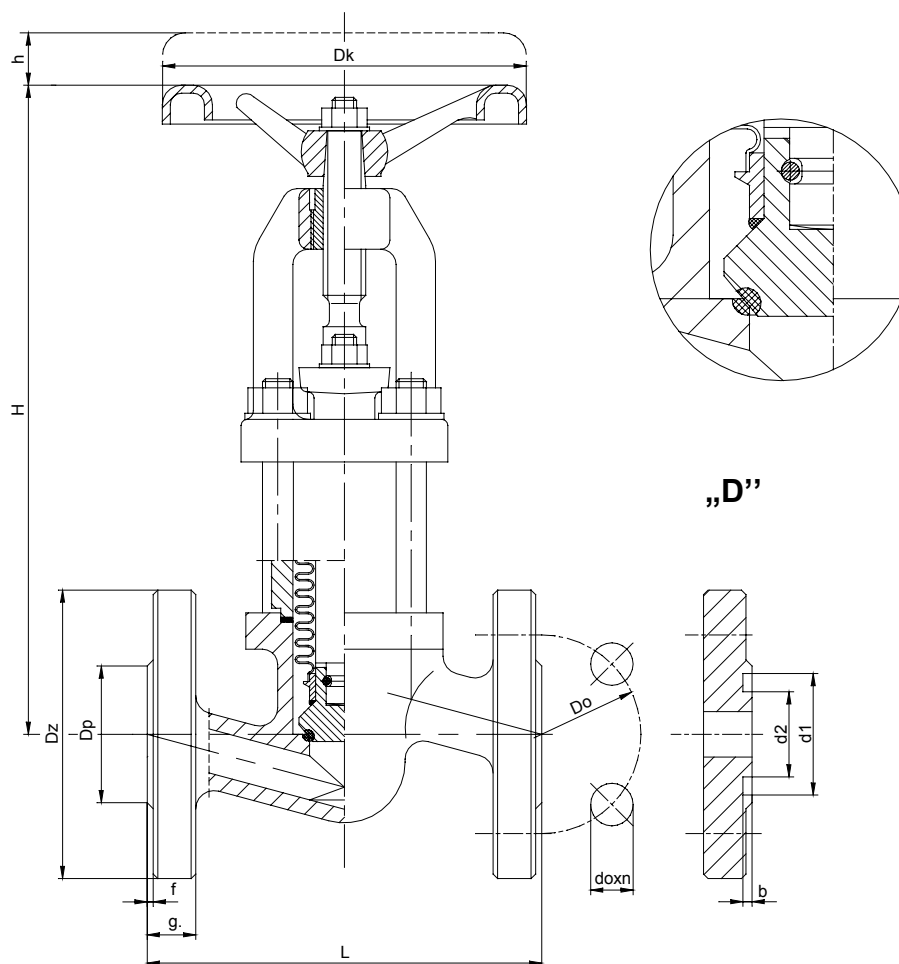

WAKMET®

FABRYKA ARMATURY PRZEMYSŁOWEJ

„WAKMET” spółka jawna

Kaczmarek, Krzywdziński, Wachowski, Wilczyński

Bodzanów 75 48-340 GŁUCHOŁAZY 1

tel.+48(077) 439-40-20, fax +48(077) 439-18-72

e-mail: wakmet@wakmet.com.pl

http: www.wakmet.com.pl

MATERIAŁY:

Wykonanie	Standardowe	
Część	T _{MAX} 450°C	
	DN 15 - 50	DN 65 - 100
Kadłub, pokrywa	(P250GH) C22.8 (1.0460)	GP240GH (1.0619)
Pireścień siedliska	STELLIT	
Grzyb	X20Cr13 (1.4021) , P250GH (1.0460)	
Trzpień	X20Cr13 (1.4021) , X17CrNi16-2 (1.4057)	
Pierścień grzyba	STELLIT	
Mieszek	X6CrNiTi18-10 (1.4541)	
Uszczelnienie pokrywy	Grafit + stal austenityczna	
Kółko	Żeliwo sferoidalne	

WYMIARY:

DN	Standardowe - kołnierze													Kołnierz z rowkiem „ D ”						
	PN 40												PN 16					d1	d2	b
	Dz	Dp	Do	do	n	L	g.	f	H	h	Dk	Masa	Dz	Dp	Do	do	n			
15	95	45	65	14	4	130	16	2	210	12	120	4,20	95	45	65	14	4	40	28	3
20	105	58	75	14	4	150	18	2	210	12	120	4,90	105	58	75	14	4	51	35	3
25	115	68	85	14	4	160	18	2	210	12	120	5,70	115	68	85	14	4	58	42	3
32	140	78	100	18	4	180	18	2	260	14	160	9,50	140	78	100	18	4	66	50	3
40	150	88	110	18	4	200	18	3	270	14	160	10,20	150	88	110	18	4	76	60	3
50	165	102	125	18	4	230	20	3	280	16	160	13,20	165	102	125	18	4	88	72	3
65	185	122	145	18	8	290	22	3	320	18	200	28,70	185	122	145	18	4	110	94	3
80	200	138	160	18	8	310	24	3	370	18	250	38,20	200	138	160	18	8	121	105	3
100	235	162	190	22	8	350	24	3	405	22	320	57,20	220	158	180	18	8	150	128	3,5

DANE TECHNICZNE:

Materiał kadłuba	PN	Najwyższe ciśnienie robocze przy temperaturze czynnika																
		20°C	100°C	150°C	200°C	250°C	300°C	350°C	400°C	450°C	480°C	500°C	510°C	520°C	530°C	540°C	550°C	560°C
	bar																	
(P250GH)C 22.8 (1.0460)	40	40,0	40,0	40,0	36,2	32,4	28,6	24,8	20,9	13,1	-	-	-	-	-	-	-	-
GP240GH (1.0619)	40	40,0	31,6	28,9	26,3	24,1	20,3	25,7	19,5	12,5	-	-	-	-	-	-	-	-

MONTAŻ I EKSPLOATACJA:

MONTAŻ ZAWORU NA INSTALACJI I JEGO OBSŁUGA POWINNY BYĆ WYKONYWANE PRZEZ ORGANIZACJE POSIADAJĄCE UPRAWNIENIE NA DANY RODZAJ PRAC. PERSONEL TYCH ORGANIZACJI POWINIEN BYĆ KWALIFIKOWANY.

Przed montażem zaworu konieczne jest oczyszczenie rurociągu z zanieczyszczeń mechanicznych. Należy sprawdzić zgodność parametrów czynnika z parametrami zaworu.

Zawory mogą być instalowane w dowolnym położeniu roboczym. Należy zwrócić uwagę na to, aby kierunek przepływu płynącego czynnika był zgodny z kierunkiem strzałki znajdującej się na kadłubie zaworu, i żeby zawór nie znajdował pod obciążeniem momentów sił pochodzących od ciężaru rurociągu i osprzętu. Zawory powinny być eksploatowane ściśle z przeznaczeniem. W celu zapewnienia niezawodności konieczne jest zachowanie następujących warunków:

- czynnik płynący przez zawór powinien być pozbawiony zanieczyszczeń mechanicznych;
- zawór w czasie pracy powinien być zabezpieczony przed uszkodzeniami mechanicznymi;
- powinny być zachowane parametry zapisane na zaworze;

Producent zastrzega sobie zmiany treści i formy niniejszej karty katalogowej bez powiadomienia.