

# ZASUWA ŚREDNIOCIŚNIENIOWA KOŁNIERZOWA TYP GKA63

## CHARAKTERYSTYKA:

Średnica	-	50 -350 mm;
Ciśnienie	-	63 bar;
Temperatura	-	do 250°C dla kwasów i ługów; do 550°C dla substancji neutralnych;
Medium	-	kwasy i ługi, woda, para wodna i inne neutralne ciekłe i gazowe substancje a także paliwa ropopochodne i woda morską.

## WYKONANIE: typ materiału kadłuba /rodzaj napędu / inne

Przykład: GKA63 / --- / --- / ---

Przykład: GKB63 / NA / ---/---

Typ materiału kadłuba	Znak	Rodzaj napędu	Znak	Inne	Znak
X6CrNiTi18-10 (1.4541)	GKA	Kółko ręczne	---	-----	---
X2CrNiMo17-12-2 (1.4404)	GKB	Napęd AUMA	NA		
		Napęd NWA	NW		
		Napęd MODACT	NM		

## ZASTOSOWANIE:

Zasuwy przeznaczone są do otwarcia i przerwania przepływu medium i nie wolno ich stosować do dławienia przepływu.

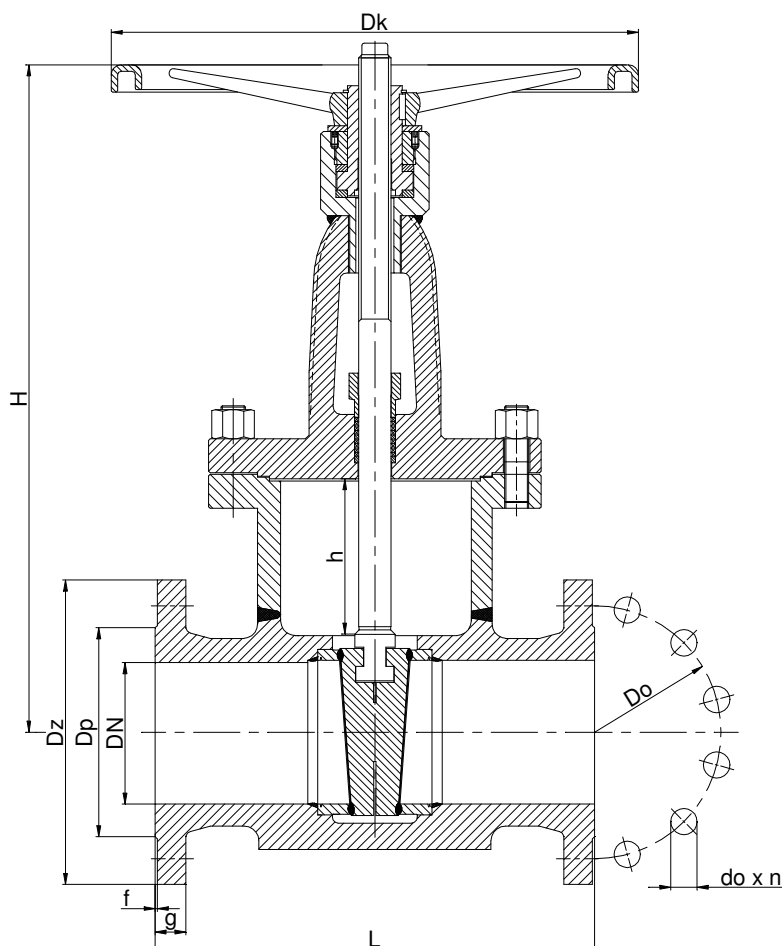

® FABRYKA ARMATURY PRZEMYSŁOWEJ

**WAKMET** Sp. z o.o.

Bodzanów 75 48-340 GŁUCHOŁAZY

tel.+48 77 439-40-20, fax +48 77 439-18-72

[wakmet@wakmet.com.pl](mailto:wakmet@wakmet.com.pl)

[www.wakmet.com.pl](http://www.wakmet.com.pl)

## MATERIAŁY:

Wykonanie	GKA63	GKB63
Część		
Kadłub, pokrywa	X6CrNiTi18-10 (1.4541)	X2CrNiMo17-12-2 (1.4404)
Klin	X6CrNiTi18-10 (1.4541)	X2CrNiMo17-12-2 (1.4404)
Trzpień	X6CrNiTi18-10 (1.4541)	X2CrNiMo17-12-2 (1.4404)
Uszczelnienie dławnicy	PTFE , Grafit	
Kółko	Stal	

## WYMIARY:

DN	Dz	Dp	Do	do	n	L	g.	f	H	h	Dk	Masa
50	180	102	135	22	4	250	26	3	365	65	200	38,00
65	205	122	160	22	8	290	26	3	435	78	250	68,00
80	215	138	170	22	8	310	28	3	460	93	250	78,00
100	250	162	200	26	8	350	30	3	535	112	315	111,00
125	295	188	240	30	8	400	34	3	630	146	315	145,00
150	345	218	280	33	12	450	36	3	800	174	315	215,00
200	415	285	345	36	12	550	42	3	860	233	400	350,00
250	470	345	400	36	16	650	46	3	1055	260	500	565,00
300	530	410	460	36	16	750	52	4	1179	310	500	640,00
350	600	465	525	39	16	850	56	4	1395	355	630	1100,00

## DANE TECHNICZNE:

Materiał kadłuba	Czynnik roboczy	PN	Najwyższe ciśnienie robocze przy temperaturze czynnika															
			20°C	100°C	150°C	200°C	250°C	300°C	350°C	400°C	450°C	480°C	500°C	510°C	520°C	530°C	540°C	550°C
X6CrNiTi18-10 (1.4541)	kwasy i ługi	63	63,0	62,4	58,8	55,8	53,1	-	-	-	-	-	-	-	-	-	-	
X2CrNiMo17-12-2 (1.4404)		63	63,0	59,7	54,3	50,1	47,1	-	-	-	-	-	-	-	-	-	-	-
X6CrNiTi18-10 (1.4541)	substancje neutralne	63	63,0	62,4	58,8	55,8	53,1	50,1	48,3	46,8	45,7	45,2	44,7	44,1	43,8	43,3	42,8	42,6
X2CrNiMo17-12-2 (1.4404)		63	63,0	59,7	54,3	50,1	47,1	43,5	41,7	40,5	39,4	38,9	38,4	38,4	38,4	38,2	38,2	38,2

## MONTAŻ I EKSPLOATACJA:

**MONTAŻ ZASUWY NA INSTALACJI I JEGO OBSŁUGA POWINNY BYĆ WYKONYWANE PRZEZ ORGANIZACJE POSIADAJĄCE UPRAWNIENIE NA DANY RODZAJ PRAC. PERSONEL TYCH ORGANIZACJI POWINIEN BYĆ KWALIFIKOWANY.**

Przed montażem zasuw konieczne jest oczyszczenie rurociągu z zanieczyszczeń mechanicznych. Należy sprawdzić zgodność parametrów czynnika z parametrami zasuw.

Zasuw mogą być instalowane w dowolnym położeniu roboczym. Należy zwrócić uwagę na to, aby kierunek przepływu płynącego czynnika był zgodny z kierunkiem strzałki znajdującej się na kadłubie zasuw, i żeby zasawa nie znajdowała się pod obciążeniem momentów sił pochodzących od ciężaru rurociągu i osprzętu.

Zasuw powinny być eksploatowane ściśle z przeznaczeniem. W celu zapewnienia niezawodności konieczne jest zachowanie następujących warunków:

- czynnik płynący przez zasuwę powinien być pozbawiony zanieczyszczeń mechanicznych;
- zasawa w czasie pracy powinna być zabezpieczona przed uszkodzeniami mechanicznymi;
- powinny być zachowane parametry zapisane na zasuwie.

Producent zastrzega sobie zmiany treści i formy niniejszej karty katalogowej bez powiadomienia.