

# ZASUWA WYSOKOCIŚNIENIOWA TYP ZST250

## CHARAKTERYSTYKA:

Średnica	-	50 -500 mm;
Ciśnienie	-	250 bar;
Temperatura	-	do 600°C;
Medium	-	woda, para wodna i inne neutralne substancje ciekłe i gazowe.

## WYKONANIE: typ / materiał kadłuba / rodzaj napędu / inne

Przykład: ZST250 / --- / --- / ---

Przykład: ZST250 / A / NA / ---

Material kadłuba	Znak	Rodzaj napędu	Znak	Inne	Znak
(P250GH) C 22.8	---	Kółko ręczne	---	-----	---
16Mo3	U	Napęd AUMA	NA		
13CrMo4-5	A	Napęd NWA	NW		
11CrMo9-10	B	Napęd MODACT	NM		
14MoV6-3	C				

## ZASTOSOWANIE:

Zasuwy przeznaczone są do otwarcia i przerywania przepływu medium i nie wolno ich stosować do dławienia przepływu.

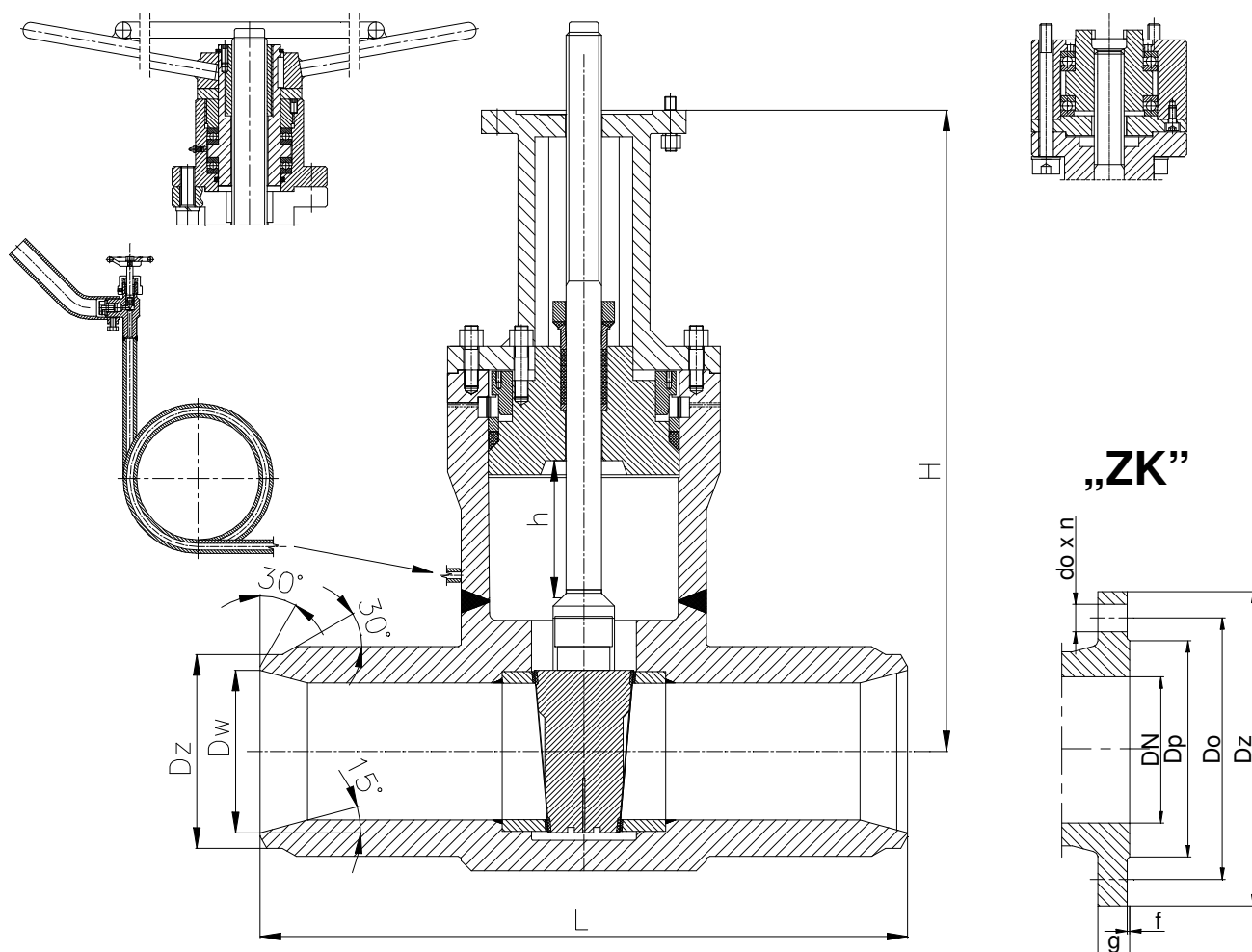

# WK

® FABRYKA ARMATURY PRZEMYSŁOWEJ

**WAKMET** Sp. z o.o.

Bodzanów 75 48-340 GŁUCHOŁĄZY

tel.+48 77 439-40-20, fax +48 77 439-18-72

[wakmet@wakmet.com.pl](mailto:wakmet@wakmet.com.pl)

[www.wakmet.com.pl](http://www.wakmet.com.pl)

## MATERIAŁY:

Wykonanie	Standardowe	U	A	B	C
Część	T <sub>MAX</sub> 450°C	T <sub>MAX</sub> 530°C	T <sub>MAX</sub> 560°C	T <sub>MAX</sub> 600°C	T <sub>MAX</sub> 570°C
Kadłub, pokrywa	(P250GH) C22.8 (1.0460)	16Mo3 (1.5415)	13CrMo4-5 (1.7335)	11CrMo9-10 (1.7383)	14MoV6-3 (1.7715)
Klin	11CrMo9-10 (1.7383)	11CrMo9-10 (1.7383)	11CrMo9-10 (1.7383)	11CrMo9-10 (1.7383)	11CrMo9-10 (1.7383)
Trzpień	BT9				
Pierścień kadłuba	Stellit				
Pierścień klina	Stellit				
Uszczelnienie	Grafit				
Kółko	Stal				

## WYMIARY:

Standard-końcówka do spawania								Kołnierzowy								
DN	Dz	Dw	L	H	h	Dk	Masa	Dz	Dp	Do	do	n	L	g.	f	Masa
50	62	45	350	490	61	400	55,00	200	102	150	26	8	350	42	3	63,00
65	77	59,5	425	534	77	500	85,00	230	122	180	26	8	400	51	3	96,00
80	117	93	470	615	92	500	122,00	255	138	200	30	8	450	55	3	146,00
100	144	116,5	550	690	115	700	175,00	300	162	235	33	8	520	65	3	210,00
125	172	138,5	650	760	140	700	248,00	340	188	275	33	12	600	75	3	302,00
150	182	144,5	750	1040	160	1100	420,00	390	218	320	36	12	700	84	3	487,00
175	-	-	-	-	-	-	-	Po uzgodnieniu z klientem								
200	223	182	950	1280	225	1100	850,00	485	285	400	42	12	800	103	3	940,00
250	278	226,5	1150	1450	270	1100	1150,00	585	345	490	48	16	900	125	3	1325,00
300	329	271,5	1350	1300	335	-	1690,00	690	410	590	52	16	1050	150	4	1850,00
350	Po uzgodnieniu z klientem							Po uzgodnieniu z klientem								
400	Po uzgodnieniu z klientem							Po uzgodnieniu z klientem								
450	Po uzgodnieniu z klientem							Po uzgodnieniu z klientem								
500	Po uzgodnieniu z klientem							Po uzgodnieniu z klientem								

## DANE TECHNICZNE:

Materiał kadłuba	PN	Najwyższe ciśnienie robocze przy temperaturze czynnika																	
		20°C	100°C	150°C	200°C	250°C	300°C	350°C	400°C	450°C	480°C	500°C	520°C	530°C	540°C	560°C	570°C	600°C	
(P250GH)C 22.8 (1.0460)	250	250,0	232,1	220,2	208,3	190,4	172,6	160,7	148,8	82,1	-	-	-	-	-	-	-	-	
16Mo3 (1.5415)	250	250,0	250,0	250,0	250,0	244,0	214,2	202,3	190,4	184,5	140,2	110,7	70,2	55,9	-	-	-	-	
13CrMo4-5 (1.7335)	250	250,0	250,0	250,0	250,0	250,0	248,8	238,0	226,1	214,2	183,5	163,0	111,9	92,8	72,6	47,6	39,2	-	
14MoV6-3 (1.7715)	250	250,0	250,0	250,0	250,0	250,0	250,0	250,0	248,8	241,7	239,9	229,8	177,4	156,0	134,5	102,4	86,9	-	
11CrMo9-10 (1.7383)	250	250,0	250,0	250,0	250,0	250,0	250,0	244,0	232,1	220,2	184,5	160,7	122,6	107,1	92,8	69,0	60,7	40,4	

## MONTAŻ I EKSPLOATACJA:

**MONTAŻ ZASUWY NA INSTALACJI I JEGO OBSŁUGA POWINNY BYĆ WYKONYWANE PRZEZ ORGANIZACJE POSIADAJĄCE UPRAWNIENIE NA DANY RODZAJ PRAC. PERSONEL TYCH ORGANIZACJI POWINIEN BYĆ KWALIFIKOWANY.**

Przed montażem zasuw konieczne jest oczyszczenie rurociągu z zanieczyszczeń mechanicznych. Należy sprawdzić zgodność parametrów czynnika z parametrami zasuw.

Zasuw mogą być instalowane w dowolnym położeniu roboczym. Należy zwrócić uwagę na to, aby kierunek przepływu płynącego czynnika był zgodny z kierunkiem strzałki znajdującej się na kadłubie zasuw, i żeby zasawa nie znajdowała się pod obciążeniem momentów sił pochodzących od ciężaru rurociągu i osprzętu.

Zasuw powinny być eksploatowane ściśle z przeznaczeniem. W celu zapewnienia niezawodności konieczne jest zachowanie następujących warunków:

- czynnik płynący przez zasuwę powinien być pozbawiony zanieczyszczeń mechanicznych;
- zasawa w czasie pracy powinna być zabezpieczona przed uszkodzeniami mechanicznymi;
- powinny być zachowane parametry zapisane na zasuwie.

Producent zastrzega sobie zmiany treści i formy niniejszej karty katalogowej bez powiadomienia.